

**DFF - DISPOSITIF DE FRANCHISSEMENT DE FLEXIBLES**

**DESCRIPTION**

Equipement permettant le franchissement de flexibles d'incendie par tous types de véhicules routiers.

Chaque dispositif de franchissement de flexibles se compose de deux rampes identiques (rep. a) (largeur 550 mm pour une masse unitaire de 9,2 kg) permettant le franchissement de deux flexibles DN 70 et de deux flexibles DN 45.

Pour augmenter la capacité de franchissement, plusieurs ponts DN 110 (rep. b) (largeur 550 mm pour une masse unitaire de 14,1 kg) peuvent être ajoutés facilement et rapidement entre les rampes.

Le passage des véhicules est facilité par :

- la faible pente des rampes,
- la faible hauteur au sol : 102 mm pour les rampes DN 70, 133 mm pour le pont DN 110,
- une haute visibilité : contraste important entre la couleur bleue, les couleurs des flexibles et le sol. Sur chaque rampe, cinq plaquettes réfléchissantes (rep. e) forment une flèche.
- la surface de roulement anti-glissement (rep. f) comporte des rainures pour une meilleure évacuation de l'eau.

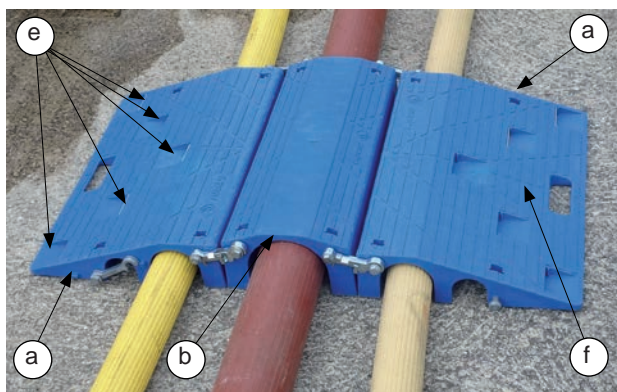

**CONSTRUCTION**

Matériau plastique technique choisi spécialement pour sa bonne tenue dans le temps comportant des renforts métalliques.

Alliage de zinc traité et acier inoxydable pour les axes, les biellettes et les dispositifs d'accrochage.

Reflexite pour les parties réfléchissantes.

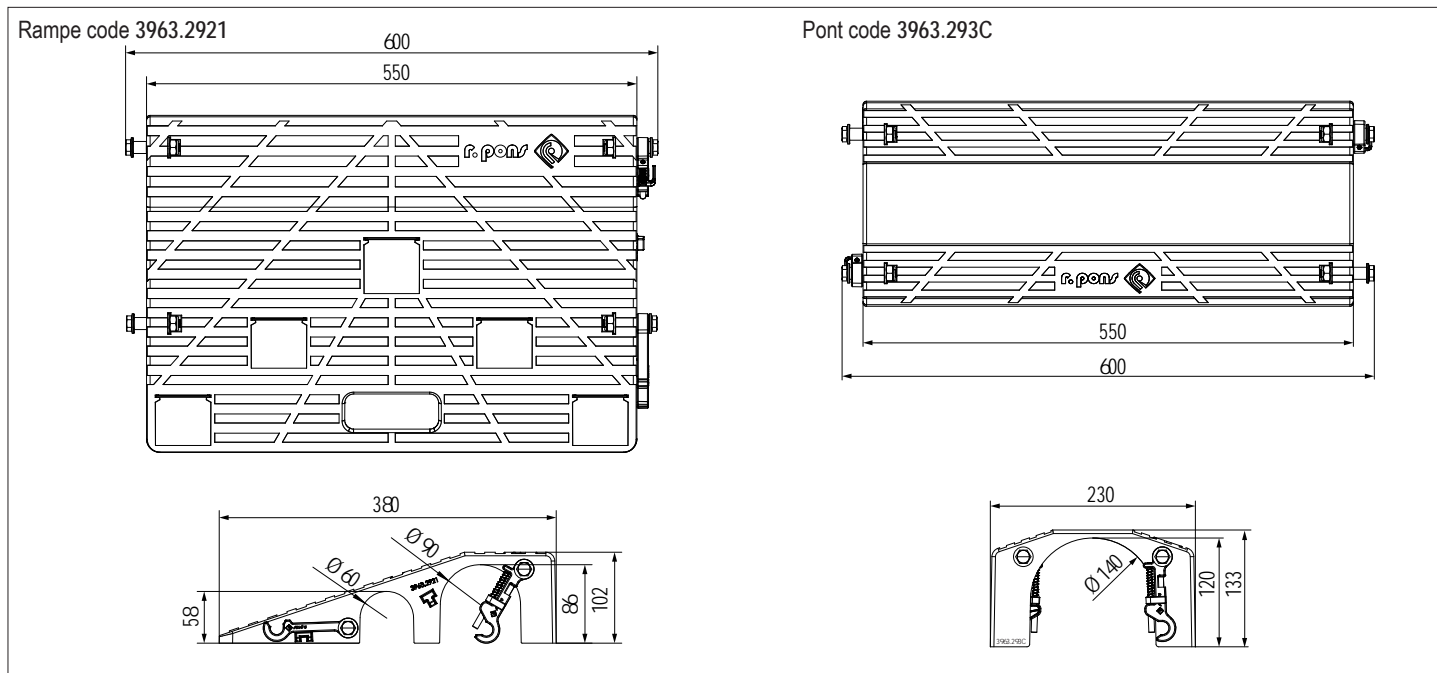

**CARACTÉRISTIQUES**

| Codes articles | Désignation                              | Composition       |                  | Capacité de franchissement |       |        | Masse (kg) |
|----------------|--|-------------------|------------------|----------------------------|-------|--------|------------|
|                |  | Rampe * 3963.2921 | Pont * 3963.293C | DN 45                      | DN 70 | DN 110 |            |
| 3963.2922      | Demi dispositif de franchissement DN 70  | 2                 | 0                | 2                          | 2     | 0      | 18,4       |
| 3963.2924      | Dispositif de franchissement DN 70       | 4                 | 0                | 2                          | 2     | 0      | 36,8       |
| 3963.2931      | Demi dispositif de franchissement DN 110 | 2                 | 1                | 2                          | 2     | 1      | 32,5       |
| 3963.2932      | Dispositif de franchissement DN 110      | 4                 | 2                | 2                          | 2     | 1      | 65         |
| 3963.K         | Kit biellette                            |                   |                  |                            |       |        |            |

\* Eléments pouvant être fournis séparément.

Les gravures, schémas et informations portés sur le présent document n'ont qu'une valeur indicative et ne nous sont donc pas opposables. Ils peuvent être modifiés sans préavis en fonction de l'évolution technique.

**AVERTISSEMENT**

La rampe référencée 3963.2921 et le pont référencé 3963.293C ne peuvent pas être utilisés seul.

**UTILISATION**

Les rampes se posent par-dessus des flexibles, permettant de les déplacer facilement pour une adaptation optimale aux différentes largeurs des véhicules.

**INSTALLATION**

Les rampes (rep. a) peuvent rester solidaires à l'aide du dispositif d'accrochage (rep. g), se replier sur elles-mêmes et être facilement transportées grâce à la poignée (rep. d). Des biellettes (rep. c) comportant un système de verrouillage permettent un accouplement rapide.

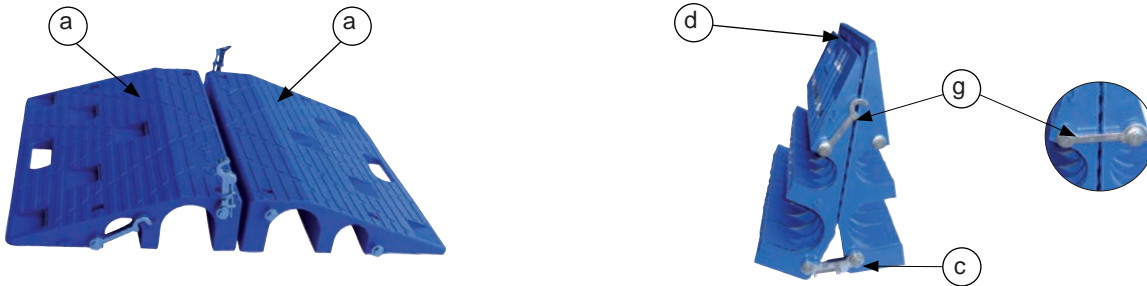

Le portage se fait en mode valise. Leur faible poids permet la mise en place par un seul opérateur.

Ouvrir la valise et poser les rampes par-dessus des flexibles DN 65.

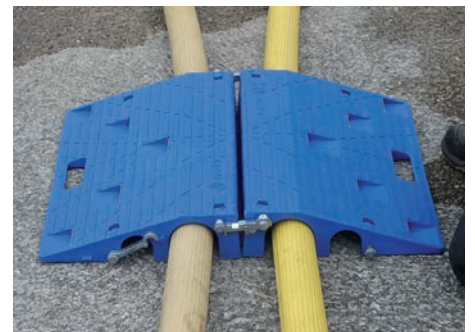

Pour augmenter la capacité de franchissement, il suffit de :

- déverrouiller les deux biellettes (rep. c) reliant les rampes (rep. a), les faire pivoter, intercaler le pont DN 110 (rep. b),

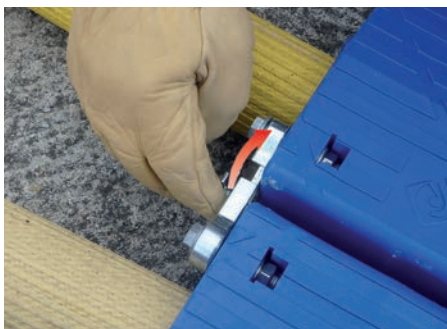

- remettre les biellettes (rep. c) en position accrochage et les verrouiller. Plusieurs ponts DN 110 (rep. b) peuvent compléter l'installation.

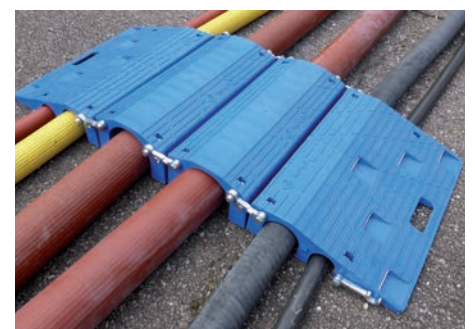
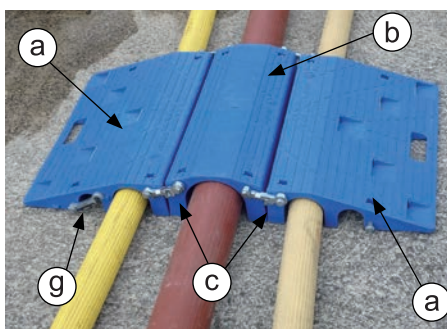

La possibilité d'empiler les éléments permet un rangement aisé dans un encombrement réduit de 600mm de profondeur.

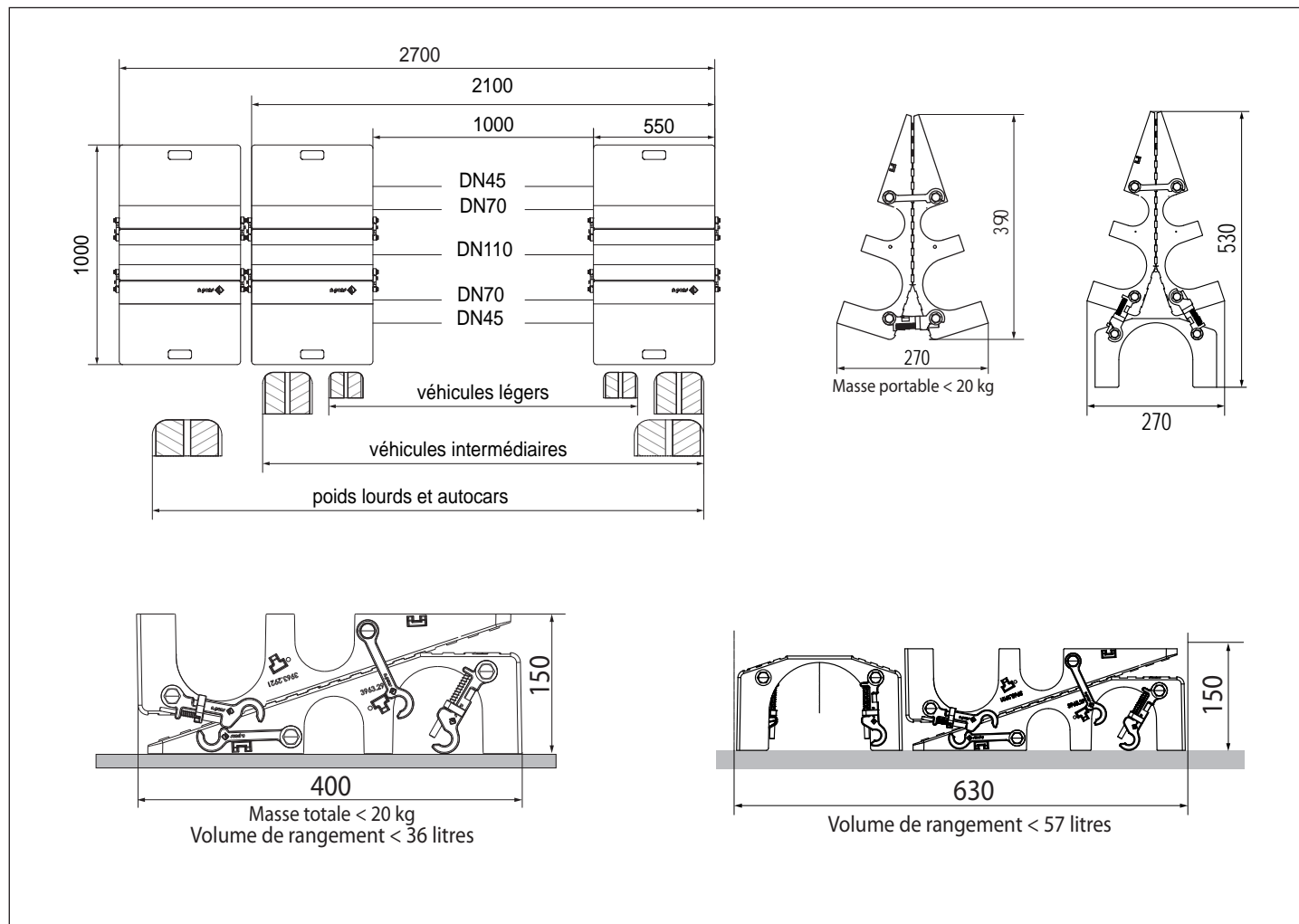

## RÉSISTANCE

Les dispositifs de franchissement de flexibles sont prévus pour résister aux chocs modérés et à l'écrasement provoqué par le passage des véhicules routiers VL ou PL équipés de pneumatiques. Les charges maximales par essieu s'entendent avec le pneu en contact sur toute sa largeur avec le DDF.

8 tonnes avec des pneus à crampons type tout-terrain  
(exemple type Camion-Citerne Feux de forêt)



10 tonnes avec des pneus type routier



Les véhicules doivent avoir une garde au sol suffisante pour ne pas frotter le sommet du dispositif de franchissement de flexibles.

Les dispositifs de franchissement de flexibles ne doivent en aucun cas servir de moyen de calage, de chandelle ou toute autre utilisation.

## LES PONS

- Nouveau concept de modularité.
- Robustesse (formes et matières employées).
- Poids et encombrement réduit.
- Simplicité d'utilisation (assemblage et démontage intuitifs).
- Maintenance réduite.
- Le kit biellette permet de changer tous les systèmes de verrouillage d'un élément.